

D Kastenbrücke

Die Brücken, Artikel-Nr. 40080 u. 40081, stellen exakte Modelle im Maßstab 1:87 mit feinsten Nachbildungen der Fachwerkkonstruktion dar.

Sie sind für die meisten im Handel befindlichen Zwei- und Dreileitersgleise (sowohl mit Kunststoff-Schwellenband als auch mit Metall-Gleiskörper) geeignet. Für Zweileitersgleise liegen die entsprechenden Befestigungselemente bei. Mit den Bausätzen können wahlweise beide nachfolgend dargestellten Brückenkonstruktionen nachgebildet werden.

GB Truss bridge

The bridge kits, items 40080 and 40081, are exact representations in 1:87 scale, with finely detailed lattice work.

They are suitable for the great majority of DC. and AC. track systems at present on the market (either with plastic sleepers or metal bases).

For DC. track (two-rail) the required securing parts are included.

With these kits, either type of bridge construction, illustrated below, can be assembled.

F Pont en caisson ouvert

Les ponts réf. 40080 et 40081 sont des reproductions à l'échelle exacte du 1:87 avec la représentation très fine de la construction par poutrelles. Ils se prêtent à une installation en 2 rails comme en 3 rails (avec traverses plastiques ou ballast métallique). Pour une installation en 2 rails, les éléments de fixation correspondants sont joints. Avec les boîtes de construction il est possible de réaliser les 2 types de construction ci-dessous au choix.

I Ponti a traliccio

Gli articoli 40080 e 40081, sono dei modelli che riproducono in ogni dettaglio dei ponti e sono in perfetta scala HO (1:87).

Essi si adattano alla maggior parte dei binari in commercio, sia che i binari siano a due vie oppure a tre vie, (anche per quelli con corpo in metallo). Per i binari a due vie sono inclusi i corrispondenti attacchi. Con queste scatole di montaggio si possono ottenere le costruzioni dei ponti sottorappresentati.

NL Rechte brug

De nummers 40080 en 40081 zijn bouwdozen van bruggen exact op schaal 1:87.

Zij zijn geschikt voor bijna alle 2 en 3 railsystemen met kunststof spoorstaven of metalen bedding.

Voor 2 railsystemen zijn de bevestigingsonderdelen bijgesloten. Met deze 2 modellen kunt u naar eigen keuze onderstaande bruggen construeren.

Montage der Brücke:
Bridge assembly:
Montage du pont:
Montaggio die ponti:
Bromontage:

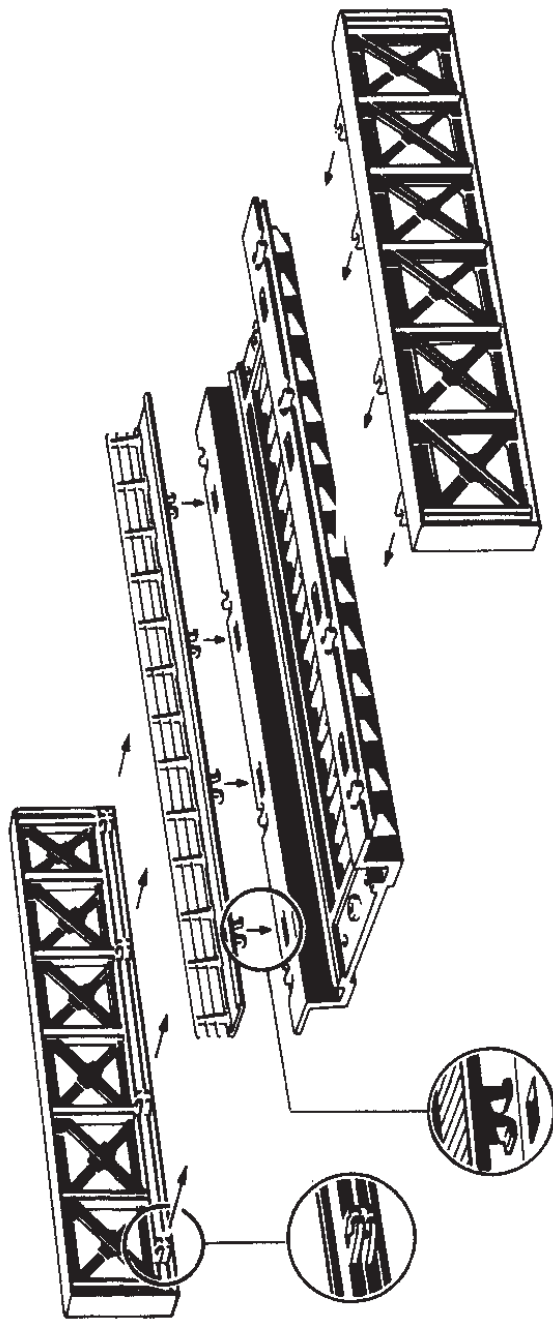

Schienenbefestigung:

Gleise mit Metall-Schotterbett vor Montage der Geländer einlegen oder nachher hineinschieben!

Securing of track:

Metal based track is best positioned before assembly of the lattice work, or one can slide it into place after completion of bridge.

Fixation des voies:

Mettre en place les voies avec ballast métallique avant le montage des parapets, ou bien les faire glisser dans leur logement après le montage.

Attacchi dei binari:

I binari con la massicciata in metallo, si devono inserire prima del montaggio.

Fastsättning av räisen:

Jämvägsspår med metallbanvall läggs in innan broräcket monteras eller skjuts in efteråt.

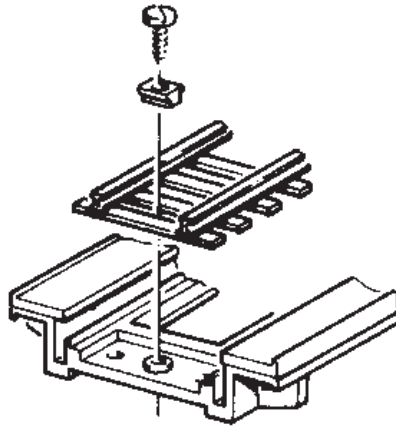

Für eine gewünschte farbliche Nachbehandlung empfehlen wir Mo-LAK-Farben.

If colour decoration is desirable, we recommend our Mo-LAK colours.

Pour obtenir l'aspect que vous désirez, employez nos peintures Mo-LAK.

Per una esatta colorazione delle costruzioni Vi consigliamo i nostri colori Mo-LAK.

För ytterligare färgläggning rekommenderar vi våra Mo-LAK-färger.

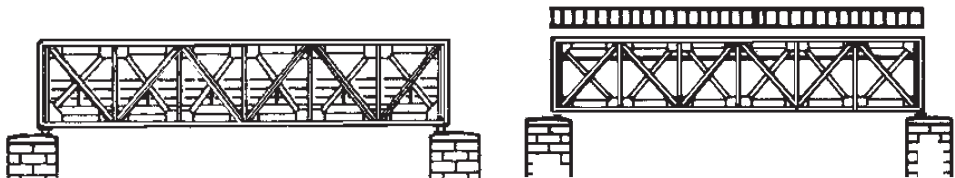

Änderungen von Konstruktion und Ausführung vorbehalten! • We reserve the right to change the construction and design! • Nous nous réservons le droit de modifier la construction et le dessin! • Ci riserviamo il diritto di variare la costruzione e il design! • Verandering van model en constructie voorbehouden.

Bitte diese Beschreibung zum späteren Gebrauch aufbewahren! • Please retain these instructions for further reference! • Pièze d'bien vouloir conserver ce mode d'emploi en vue d'une future utilisation! • Conservate queste istruzioni per un futuro utilizzo! • Deze handleiding altijd bewaren.



Roco

Modellleisenbahn GmbH

Plainbachstraße 4
A - 5101 Bergheim

Tel.: 00800 5762 6000 AT/D/CH
(kostenlos / free of charge / gratuit)

International: +43 820 200 668

(zum Ortstarif aus dem Festnetz; Mobilfunk max. 0,42€ pro Minute inkl. MwSt. / local tariff for landline, mobile phone max. 0,42€/min. incl. VAT / prix d'une communication locale depuis du téléphone fixe, téléphone mobile maximum 0,42€ par minute TTC)



8040080920

VI / 2017